

KA 140 / 162 / 202

Sistemas para adaptar en
excavadoras

Attachment Systems

Abril 2017



KLEMM
Bohrtechnik

Sistemas para adaptar en excavadoras

Los sistemas de acoplamiento KLEMM KA 140, KA 162 y KA 202 se pueden emplear en excavadoras hidráulicas a partir de unas 16 toneladas. El mástil se ajusta desde la cabina en el punto de taladrado. Para las funciones de taladrado, ajuste y cargador hay disponible un sistema de control remoto móvil.

El sistema hidráulico se alimenta de energía a través del equipo portador. Un bloque de mando load-sensing integrado distribuye las cantidades de aceite necesarias.

La pieza central de la cinemática de acoplamiento es una inversión de 360° sencilla o doble. Con ello, en combinación con la cinemática de la excavadora, se logran los puntos de partida y las posiciones más variadas. Mediante una placa de cambio rápido, el sistema de acoplamiento se puede adaptar fácilmente.

Attachment Systems

The KLEMM attachment systems KA 140, KA 162 and KA 202 can be used with any hydraulic excavator with a minimum weight of 16 t. The actual drilling functions are controlled from a portable radio remote control, although the setup of the drill mast is executed from the cabin of the excavator.

The hydraulic system is powered by the base carrier. With the help of a load-sensing control block mounted on the drill mast the oil flow is being distributed precisely where needed. Core to the attachment system is a 1- or 2-fold 360° Roll-Over. Combined with the excavator cinematics different drilling points and drilling positions can be reached. The whole attachment system can be easily adapted with a quick coupler.



01 + 02 Sistema para adaptar en excavadoras KA 162 // attachment system KA 162

03 Sistema para adaptar en excavadoras KA 140 // attachment system KA 140

Dimensiones

Dimensions

Sistema para adaptar en excavadoras KA 140
Attachment system KA 140

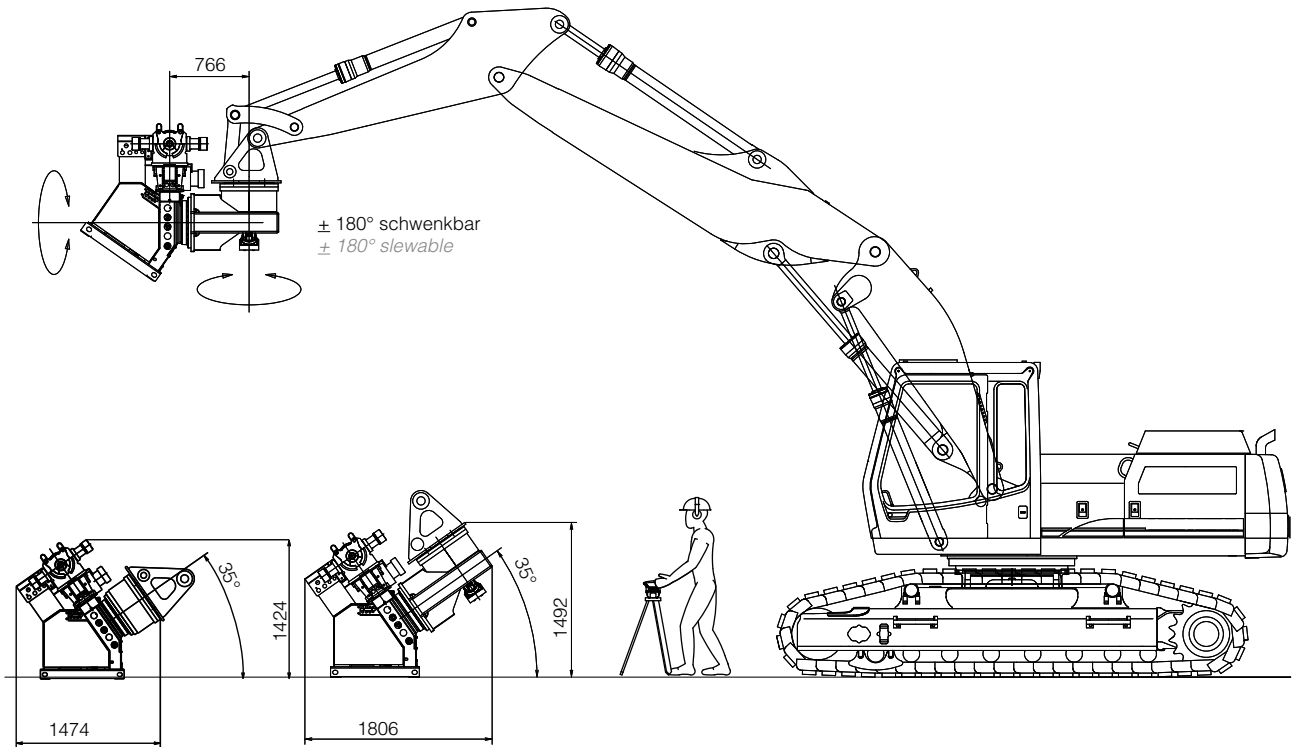

KA 140
KA 140

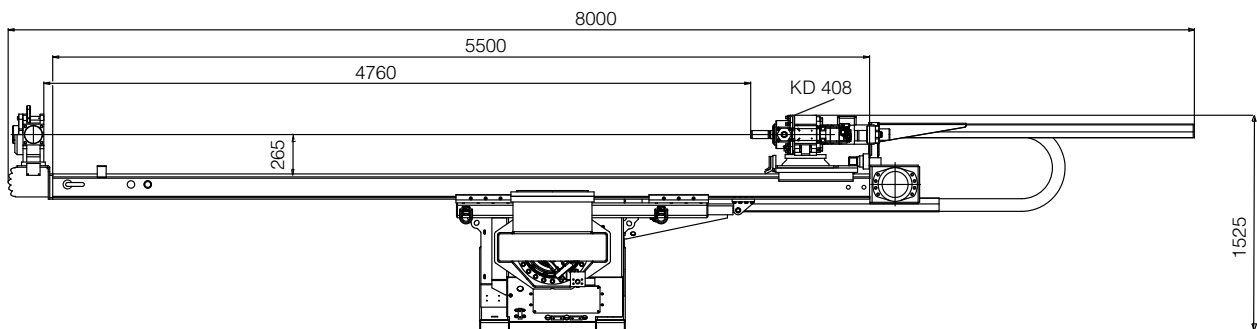

Dimensiones

Dimensions

Sistema para adaptar en excavadoras KA 162
Attachment system KA 162

POWER OF KLEMM

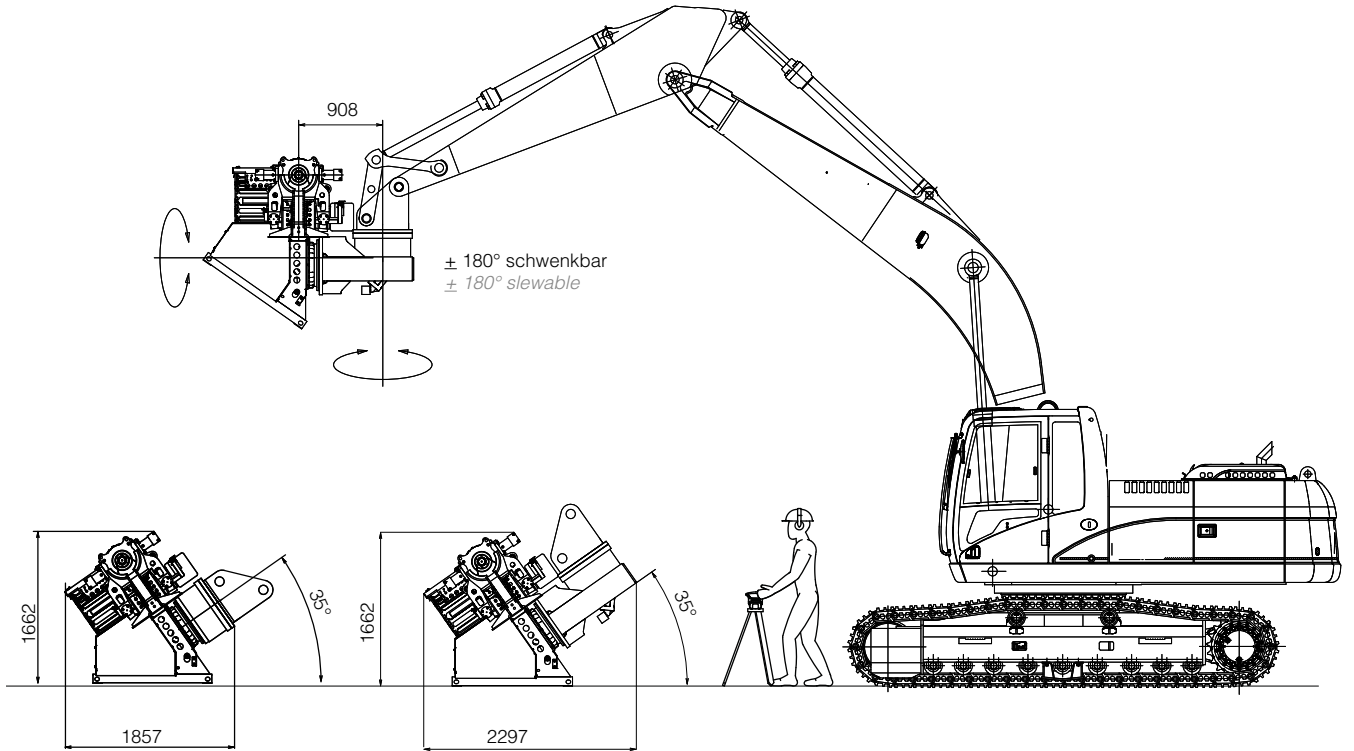

KA 162
KA 162

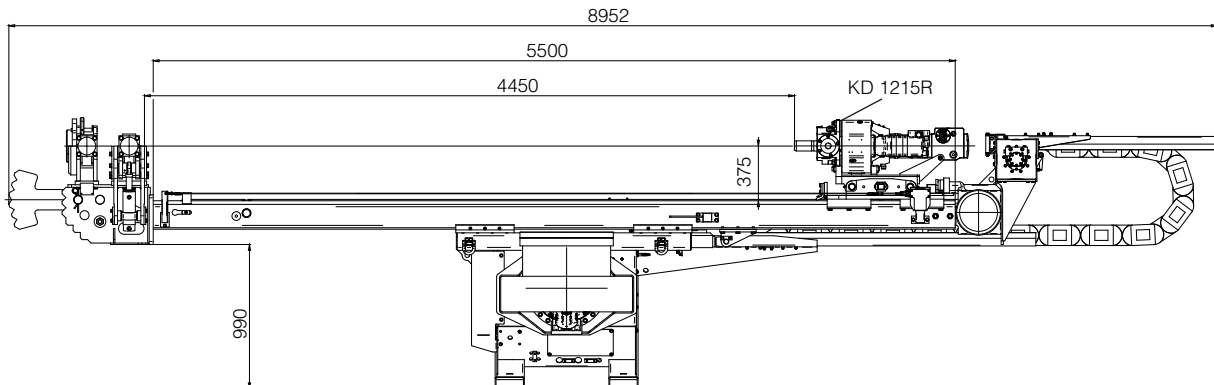

Dimensiones

Dimensions

Sistema para adaptar en excavadoras KA 202
Attachment system KA 202

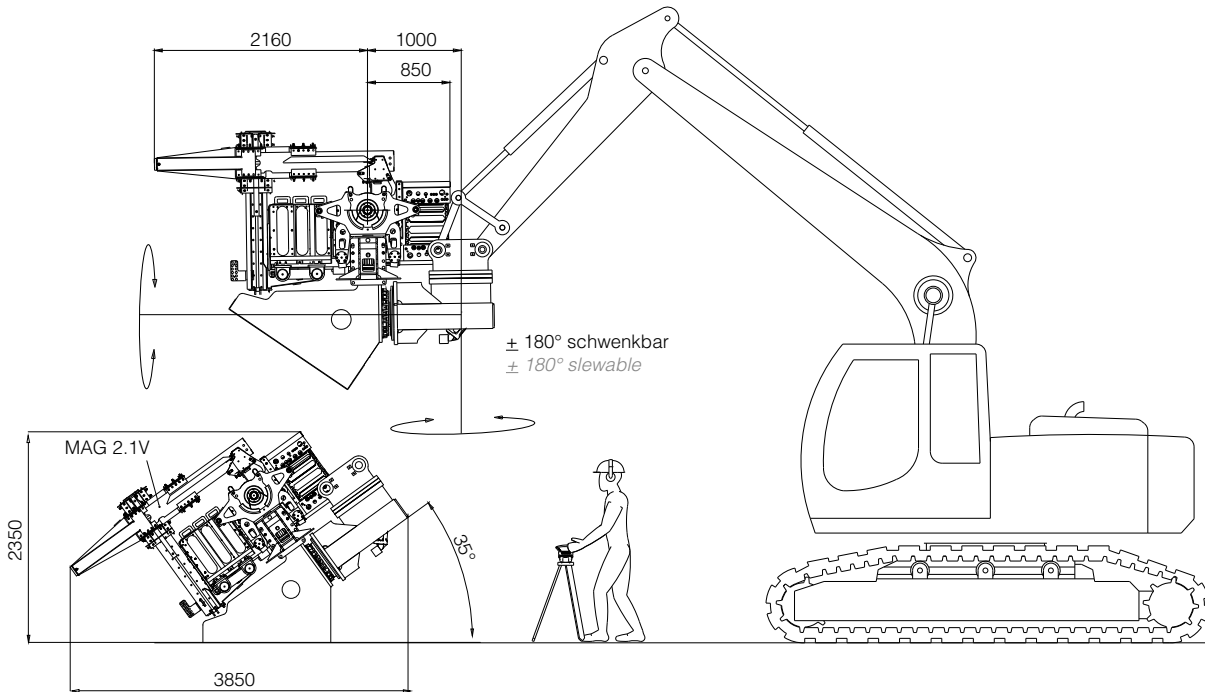

Especificaciones // Specifications MAG 2.1V

Sistema de vástagos // Rods	sencillo - doble // single - double
Longitud útil // Usable length	3 m
Dotación máx. del sistema de vástagos sencillo // maximum capacity single rods	9x ø152 mm
Dotación máx. del sistema de vástagos doble // maximum capacity double rod	6x ø152 mm + 6x ø101 mm
Carga útil máx. del sistema de vástagos // maximum rod load capacity	1150 kg

KA 202
KA 202

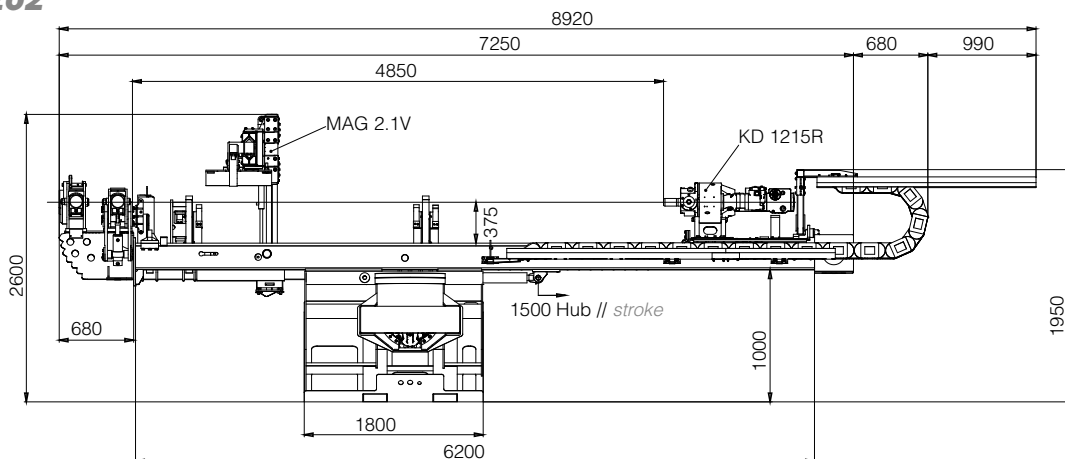

Componentes principales

Main Components

Sistema para adapter en excavadoras KA 162 Attachment system KA 162

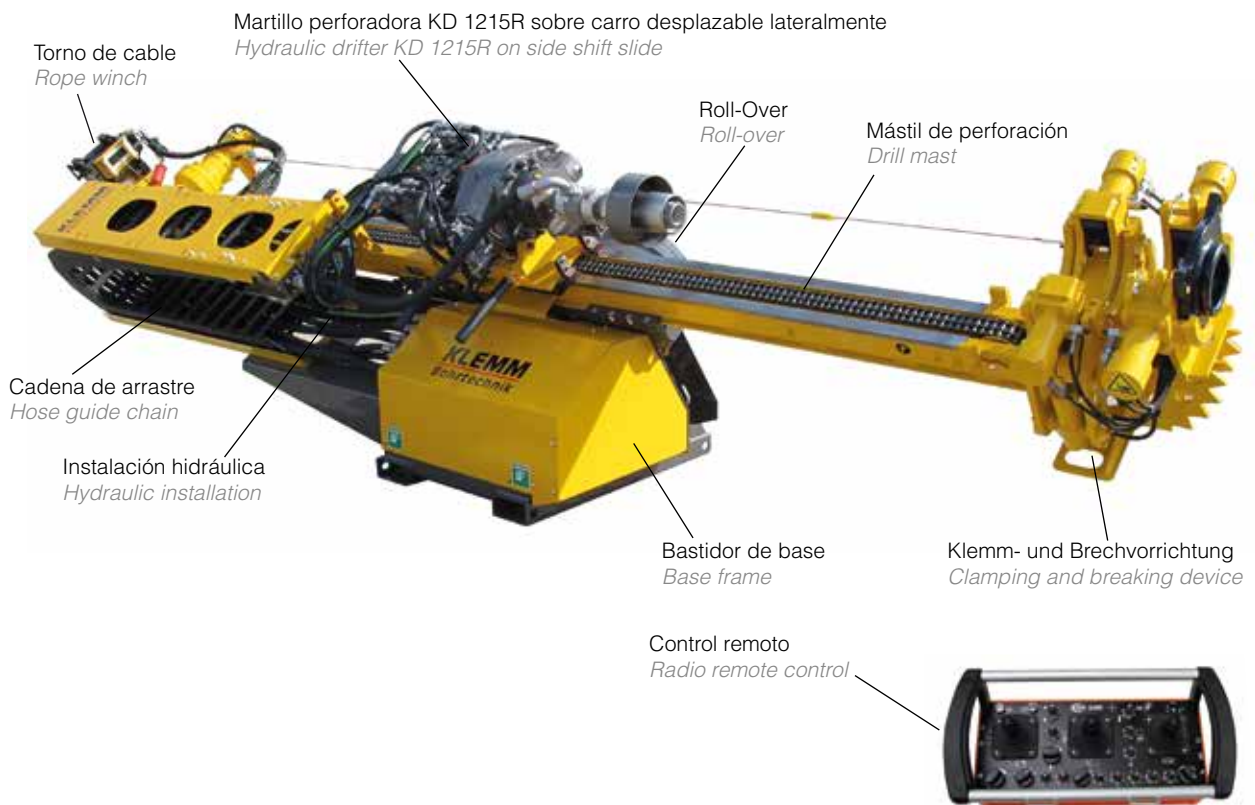

Indicaciones de acoplamiento para el equipo portador

Installation advice for attachment systems on a carrier (excavator)

- 1) Al acoplar el sistema de acoplamiento, no se debe superar la fuerza portante admisible del equipo portador teniendo en consideración el centro de gravedad del sistema de acoplamiento según la tabla de cargas.
The maximum load of the base carrier (excavator) must not be exceeded with regard to the central point of gravity as shown in the load charts of the base carrier (excavator) with mounted drill mast attachment.
- 2) La cinemática del equipo portador debe estar equipada con válvulas de retención de carga herméticas.
¡No se permite un hundimiento del sistema de acoplamiento durante la operación de perforación!
The kinematics of the base carrier (excavator) must be fitted with non-leaking load holding valves. A sagging of the drill mast attachment is not permissible at any time.
- 3) La línea del depósito del sistema de acoplamiento se debe conducir sobre el refrigerador de aceite hidráulico!
The return line of the drill mast attachment must return through the hydraulic oil cooler.
- 4) Para el funcionamiento del sistema de acoplamiento se requiere una línea de aceite de fuga adicional directamente en el depósito.
It is necessary to connect a leakage oil line from the drill mast attachment directly into the tank.

Datos técnicos

Technical Data

Sistema para adapter en excavadoras <i>Attachment System</i>		KA 140	KA 162	KA 202
Longitud <i>Frame length</i>	mm	5500	5500	6200
Longitud avance <i>Feed length</i>	mm	4500	4450	4850
Fuerza de tracción de cadena <i>Chain tensile force @ 200 bar</i>	kN	30	60	100
Avance / Retroceso <i>Feed / retraction rate</i>	m/min	13	7	4,5 / 9,0
Avance / Retroceso rapido <i>Fast feed rate / fast retraction rate</i>	m/min	40	36	21 / 42
Equipo eléctrico <i>On-board electric</i>	V	24	24	24
Unidad de perforación recomendado <i>Drill head recommended</i>		KD 204 / KD 408 / KD 511	KD 1011 / KD 1215R	KD 1011 / KD 1215R
Alimentador de barras <i>Magazine</i>		--	--	MAG 2.1V
Peso (sin adaptación) <i>Weight (without excavator connection)</i>				
con una Roll-Over approx. <i>with one Roll-Over approx.</i>	t	2,2	4,3	6,0
con dos Roll-Over approx. <i>with two Roll-Over approx.</i>	t	2,6	4,85	7,0
Exigencias al equipo portador <i>Requirements of carrier</i>				
Peso mínimo* <i>Minimum weight*</i>	t	16	25	35
Cantidad de aceite min. / max. <i>Oil flow min. / max.</i>	l/min	140 / 280	170 / 280	200 / 280
Presión de funcionamiento min. / max. <i>Working pressure min. / max.</i>	bar	200 / 250	220 / 270	250 / 270

* La tabla de cargas del equipo portador es vinculante.

* Load chart of the base carrier is significant



Nos reservamos el derecho a realizar cambios técnicos sin previo aviso y que afectarán a la responsabilidad frente a dispositivos entregados con anterioridad. Los dispositivos representados pueden llevar equipamientos especiales. Pueden haber errores y fallos de impresión.

Technical specifications are subject to modifications without prior notice and incurring responsibility for machines previously delivered. The shown machines may have optional equipment. Errors and misprints reserved.

KLEMM Bohrtechnik GmbH
Wintersohler Str. 5
57489 Drolshagen Germany
Phone: +49 2761 705-0
Fax: +49 2761 705-50
E-Mail: info@klemm-mail.de

www.KLEMM-BOHRTECHNIK.de

KLEMM
Bohrtechnik

